

Zvlhčovače EB/EBK



Revent Air Wash je jeden z nejosfistikovanějších systémů kynáren na trhu, je snadný k použití a údržbě. Výkonný systém je všestranně využíván pekárny po celém světě.

EB-10:

Ohřev se provádí topnými tělesy o příkonu 10 kW na jednotku. Maximální kapacita je 6m²/jednotku. U větších kynáren je možné připojit k jednomu ovládacímu panelu v přední části až 6 jednotek.

EBK-10:

Používá se pro kombinované kynárny / chladírny, kde pracuje na stejném principu jako EB-10. Od jednotky EB – 10 se ale liší v tom, že na vstupu je vybaven chladicí spirálou. Kompresor se musí zakoupit následně, není součástí dodávky, stejně jako expanzní ventil, filtr regulátor tlaku, elektromagnetický ventil, inspekční sklo a trubka. Tyto díly musí instalovat odborník na chlazení.

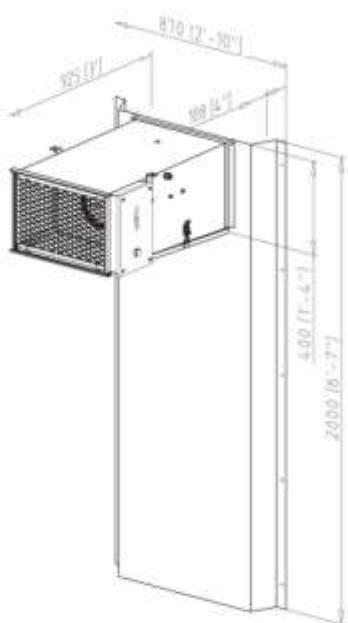

ZVLHČOVAČ EB-10

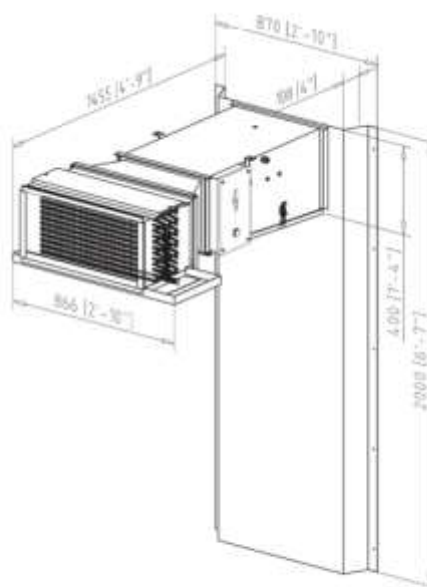

ZVLHČOVAČ EBK-10

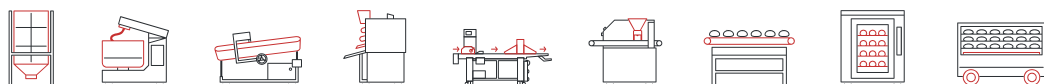

PARAMETR	EB - 10	EBK - 10
Rozměr (v x š x h) (mm)	2000 x 870 x 952	2000 x 870 x 1455
Počet jednotek (ks)	6	6
Tepelný výkon (kW)	10 20 30 40 60	10 20 30 40 60
Chladicí výkon (kW)	-	2,6 5,2 7,8 10,4 15,6
Elektrický příkon (kW²)	10,2 20,4 30,6 40,8 61,2	10,2 20,4 30,6 40,8 61,2
Kapacita kynutí (m²)	0-6 6-12 12-18 18-24 24-36	0-6 6-12 12-18 18-24 24-36

